

## MACHINE À CERCLER AUTOMATIQUE LC702

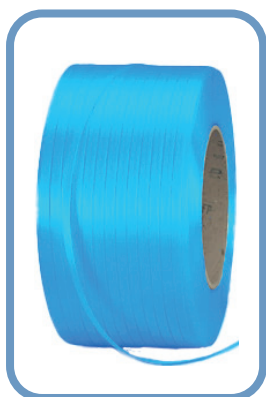

### LE CERCLAGE RAPIDE POUR FEUILLARDS PP & PAPIER



La cerceuse automatique LC702 permet d'utiliser du cerclage polypropylène et du cerclage papier en 12mm.

Cette cerceuse a été conçue pour être robuste et travailler rapidement.

Vous serez surpris par sa simplicité et sa praticité au quotidien : les changements de bobines sont rapides, les vitesses de cerclage élevées et l'entretien est simplifié. Et surtout, elle peut être utilisée avec du feuilard papier!

- Introduction automatique du feuilard
- Réglage électronique de la tension (de 1 à 45 kg)
- Déclenchement des cerclages par bouton poussoir et par commande au pied
- Unité de contrôle électrique regroupant toutes les fonctions
- Ecran LCD pour visualisation et réglages des paramètres
- Table de travail inox
- Bobine située à l'extérieur pour un changement rapide
- Éjection automatique du feuilard en cas d'absence de colis
- Détecteur de fins de bobines
- Machine mobile (4 roulettes dont 2 avec freins)

## MACHINE À CERCLER AUTOMATIQUE LC702 ARCHE 850 X 600 MM

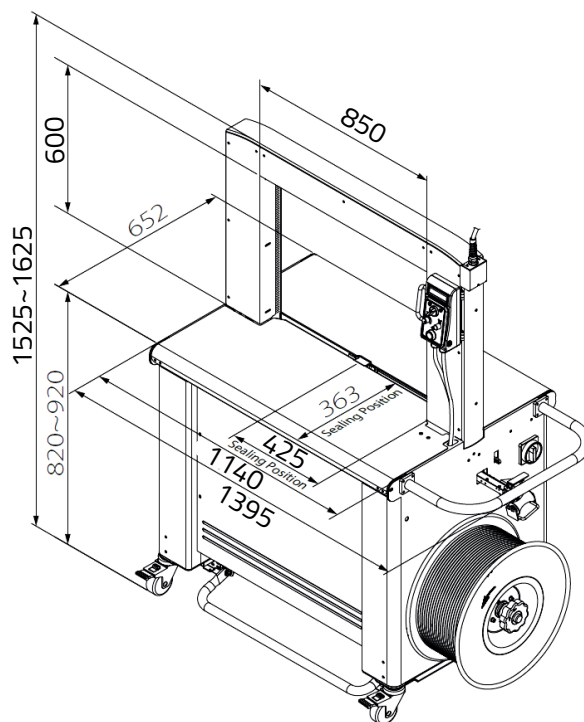

### Donnée techniques

#### Arche Standard 850x 600mm

Largeur hors tout	1395 mm
Hauteur hors tout	1525 à 1625 mm
Profondeur	652 mm
Hauteur de table	820 à 920 mm
Largeur de feuillard (mm)	12 mm
Alimentation électrique	220V. mono + terre
Conso. électrique	0.5 kW
Cadence	30 à 60 cerclages/minute
Tension de serrage	1 à 45 kg
Dimensions maxi (lxh)	800 x 550 mm
Dimensions mini (lxh)	70 x 20 mm